

118 HH Martinus Voorburg

Toelichting VO plan dd 02-07-2008

Architectenteam:

Charles van Marrelo

R4a (opdrachtnemer)

Harald Schout Architectuur

Voor u ligt het VO plan inzake de verbouwing van de Sint Martinuskerk te Voorburg. Leidend voor het ontwerpproces zijn onder andere geweest de volgende PVE documenten:

- Ruimten en pijlers vs2 juni 2007
- Visiedocument parochie St Maarten Voorburg 2007
- 118_080219 memoverslag HH Martinus – PVE & bezettingsgraad
- Advies visiegroep inzake wijziging PVE

Planproces

De fusie tot één parochie Sint Maarten heeft geleid tot de keuze van de Sint Martinuskerk als de parochiekerk. Hiertoe is in november 2007 besloten.

Met deze beslissing van de bisschop is een nieuwe stap gezet “op de weg om samen één parochiegemeenschap te vormen, die open en gastvrij is, waar geloven gezien wordt als een werkwoord, en waar we een vruchtbare ontmoeting zoeken tussen oud en nieuw”, aldus pastor Kraus namens het parochiebestuur (nov’07).

Essentieel in de planvorming is dat naast het wijzigen van de liturgische ruimte (o.a. vanwege minder zitplaatsen) het kunnen realiseren van de nodige neven- en ontmoetingsruimten voor de nieuwe parochie. Pastorie en Kerkgebouw staan ter beschikking.

Studiefase

In 2007 zijn op basis van het PVE/ visiedocument twee modellen bestudeerd. Het zogeheten uitbouwmodel: waarbij achter de pastorie en naast de Kerk de nodige ruimten in een nieuwe vleugel kan worden gerealiseerd. Daarnaast is het inbouwmodel gelanceerd om de vrijkomende ruimte in het kerkgebouw optimaler te benutten.

In november/december van 2007 is een derde model onderzocht: het zogeheten symbiosemodel, waarbij slechts een beperkte programma in de liturgische ruimte is voorgesteld. De presentatie hiervan heeft 13 dec jl plaats gehad. Op basis van intern beraad is met het parochiebestuur eind januari 2008 een tweede gesprek geweest, welke heeft geleid tot een bijstelling van het ruimtelijk/functionele PVE. Medio maart 2008 heeft het architectenteam van het parochiebestuur de opdracht gekregen een voorlopig ontwerp op te stellen obv het bijgestelde PVE.

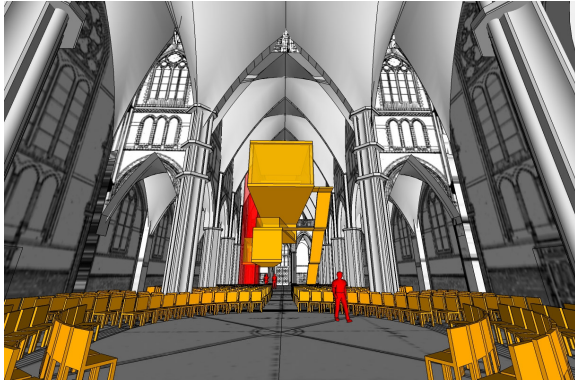

model 1 inbouw

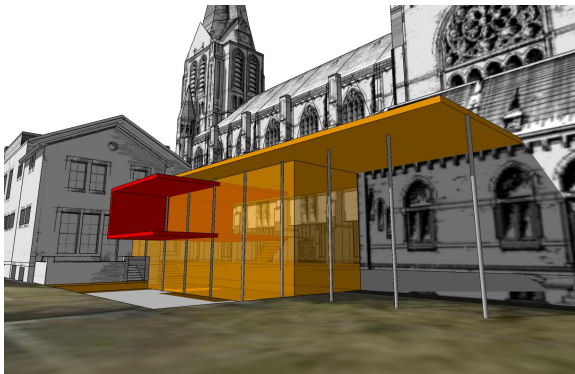

model 2 uitbouw

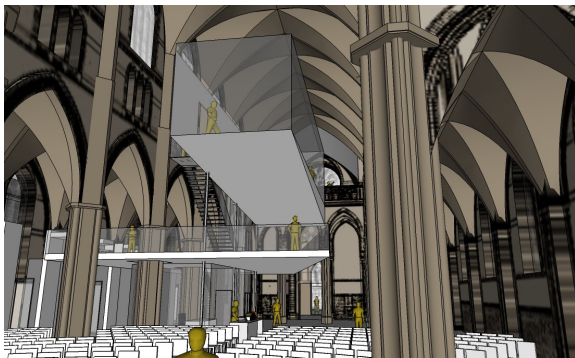

model 3 symbiose

Situatie

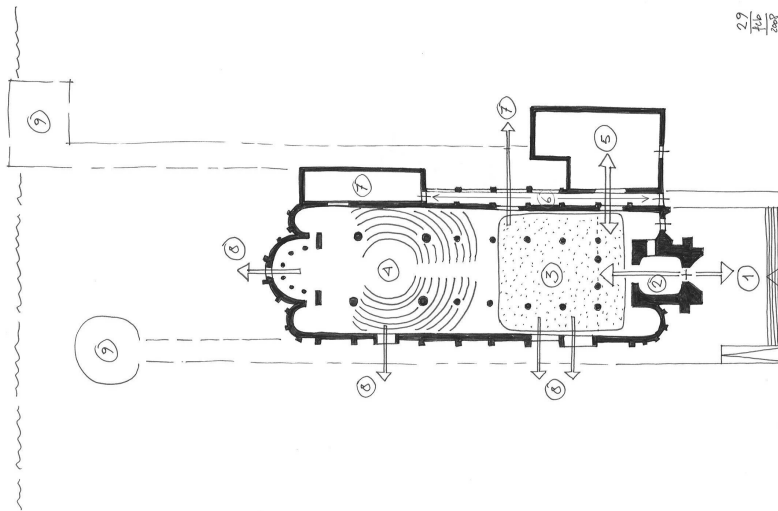

De opzet van het plan is sterk gerelateerd aan de stedenbouwkundige situatie. De as Oosteinde <> Vliet is in het plan uitgewerkt in een ruimtelijke sequentie: Oosteinde > Voorplein (aansluitend aan hoogte entree) > toren (entree) > narthex > liturgisch centrum/ viering. Aan de noordzijde van de kerk leidt vanaf het voorplein een route langs de begraafplaats. Daar waar binnen de overgang narthex/ vieringruimte ligt is buiten een columbarium voorgesteld. Ter hoogte van de viering daalt het pad af naar de tuin, langs het prieel om vervolgens aan de Vliet te eindigen (of te beginnen) in een aanlegsteiger. De tuin kan middels dit voorstel worden ontsloten en opgenomen in bijvoorbeeld een soort 'trouwroute' per boot vanaf Hofwijck naar de Sint Martinuskerk.

Het voorplein wordt verhoogd gelijk met de entree en wordt groter gemaakt naar de straat toe, zodat dit een plek van ontmoeten kan worden, aan weerszijden afgebakend door elementen (hellingbaan/waterpartij).

De koppeling van het voorplein aan de hoofdentree (door de as van de kerk) heeft een uitnodigend –open- karakter. De aanzet is mensen nieuwsgierig te maken wat zich binnen afspeelt en niet door, zoals in de bestaande situatie, deur en trappen als één drempel afstand te creëren.

Liturgische ruimte

Na de entree/het tochtportaal (toren) is het eerste deel van de kerkruimte uitgewerkt als de narthex: de ontmoetingsruimte in de kerk pur sang. Deze ruimte doet dienst als evenementenruimte –ruimte om te ontmoeten in welke hoedanigheid dan ook.

De narthexruimte is geopend naar buiten dmv grote glasopeningen te plaatsen in de velden tussen de steunberen. Hier wordt het daglicht ruimhartig toegelaten. Eenzelfde oplossing is gekozen aan de zijde van de pastorie. Hierdoor wordt dwars op de meer religieuze hoofdas een functionele relatie vormgegeven tussen hoofd- en ondersteunende ruimtes (pastorie). De verticaal ontworpen (glas)openingen zijn in verhouding gerelateerd aan de bestaande vensters boven in de kerk.

De vloer van de gehele liturgische ruimte dient in onze optiek vervangen te moeten worden. Het gewijzigde ruimtegebruik en de lay-out vragen om een rustig eenduidig patroon, waarbij de bankvelden van hout niet langer gewenst zijn: de aandacht in de nieuwe ruimte ligt op andere zaken dan het bewaren van een oud vloerdeel als een soort museaal overblijfsel.

De nieuwe vloer licht hellend richting het 18cm verhoogde planum voor het hoogaltaar. Hierdoor kunnen in de nieuwe afwerking allerlei technische zaken worden opgenomen.

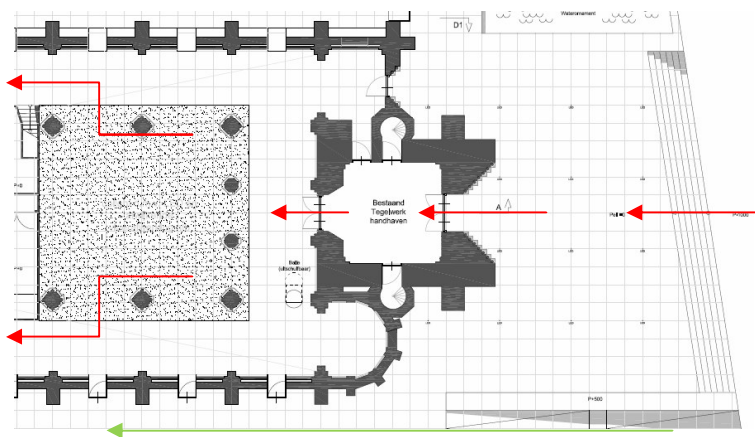

De narthex is een van de drie activiteitencentra. De voormalige sacristie is de tweede grote ontmoetingsruimte, geschikt voor oefenruimte koren of als nevenruimte voor kinderdiensten. De pastorie is het derde activiteitencentrum waar vergaderruimtes en kantoorruimtes worden ondergebracht.

De gangruimte tussen pastorie en kerk zal middels puien worden geopend naar de tuin. Tussen de steunberen en openingen naar de kerk kunnen vitrines, boeken, zitmogelijkheden worden gerealiseerd.

Het tweede deel (Vieringdeel) van de liturgische ruimte is de ruimte om te vieren. Dit deel van de liturgische ruimte is meer besloten van karakter gehouden. Op de plaats van de voormalige biechtstoelen zijn nieuwe glas-in-lood vensters voorzien.

De opstelling van de stoelen, het koor, het liturgisch centrum is gebaseerd op de nieuwe liturgische inzichten van Vaticanum II: de gemeenschap verzamelt zich rond de lezing van het Woord (ambo) en de dienst van de eucharistie (altaar). Tegelijkertijd is rekening gehouden met de axialiteit van de bestaande ruimte.

Richting het hoogaltaar wordt het 'in de kring zitten' afgemaakt door de credens met tabernakel en sedilia in vormgeving hierop te laten aansluiten. Perspectivisch doet het hoogaltaar mee in de compositie. Altaar en ambo zijn in een bepaalde verhouding binnen dit ovaal naast elkaar geplaatst.

Koor en 'priesterkoor' zijn rond het liturgisch centrum in een bitonale relatie geplaatst. Bewust is het koor niet opzij geplaatst om te vermijden dat andere parochianen op enig afstand van het koor 'als blok' plaats gaan nemen. Door de opstelling vindt een evenwichtige verdeling plaats van de actanten/ parochianen.

Gelijk aan de route die de parochianen volgen naar hun zitplaats, is de route die de priester neemt vanaf de nieuwe sacristie naar het liturgisch centrum.

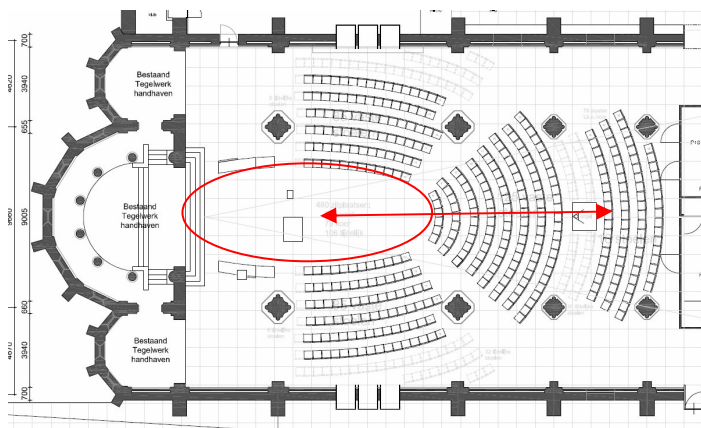

Het maximaal aantal zitplaatsen inclusief koor bedraagt ca 490. 'standaard' zal zijn ca 390 zitplaatsen (zie tekening).

Gekoerst wordt op handhaving van het klassieke, monumentale orgel op de huidige plaats op het balkon. Het idee is om, geheel in de stijl van de moderne tijd, een digitaal/elektronisch orgel in te gaan zetten voor de ondersteuning van de zang. Het nieuwe orgel te positioneren voor het koor.

Adytum¹

Het scheidingsvlak tussen de narthex en de viering is vormgegeven door een uit steen opgetrokken meubel/gebouwtje, vergelijkbaar met de adytum uit de oudheid. De adytum heeft de afmeting van ca bxhxl = 2,5x5x12m. 5m is de start van het gewelf en de beukbreedte van de pijlers van het schip.

De adytum markeert in ruimtelijke beleving de overgang tussen de open en naar buiten gerichte narthexruimte en de meer besloten contemplatieve vieringruimte.

In de adytum is plaats voor een nieuwe sacristie. Boven de bergruimte is op twee niveaus in de adytum (2500+ en 3750+) ruimte uitgespaard tbv studie en/of overdenking. Staand op het bovenste niveau kan over de 1,5m hoge borstwering worden uitgekeken in de kerkruimte. De trap naar boven is bewust smal en spannend gehouden, refererend aan de ruimte van de spiltrappen in de toren.

Architectuur en materialisatie

In lijn met de pure benadering van de opgave wordt gekoerst op een uitwerking met een eenduidig materiaalgebruik: vloer, adytum, neggekanten van nieuwe openingen, überhaupt nieuwe toevoegingen in dezelfde steen(achtige) materialisatie. Glas wordt toegepast daar waar openingen tbv daglicht in de buitengevels mogelijk en gewenst zijn.

De sacrale kracht van de bestaande monumentale deel van de kerk willen we zoveel mogelijk behouden en middels de ook in materialisatie rustig gehouden interventies versterken.

De detailuitwerkingen vinden plaats in de volgende ontwerpfase.

Namens het architectenteam

R4a

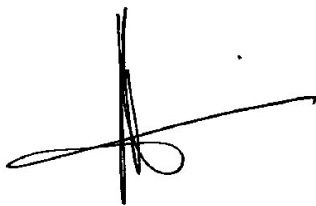

Ir Hans Klompenhouwer BNA

¹ **Adyton** (Oud-Grieks: ἄδυτον / ádyton - « het ontoegankelijke »; **Latijn:** *adytum*) is de naam van het ontoegankelijke allerheiligste van de naos van een Oud-Griekse tempel (of de cella van een Romeinse tempel). Het was vaak gereserveerd voor specifiek religieuze functies. Het ging hierbij vaak om een kleine ruimte achter in de *naos*, of ingevoegd in de *naos*, maar het kon ook een ondergrondse (men spreekt dan ook wel van een crypte) of op een podium verheven ruimte zijn.